

# Bellezza

## 超リクライニングストライカー

対応車種  
プロボックス・サクシード

型式  
50系/160系

### 取り付け・取扱説明書

この度は本製品を、お買い上げ頂き誠にありがとうございました。

取付の際には、本書を必ず最後までお読み頂き、内容をよく理解した上で、正しく取り付け作業を行い、ご使用ください。お読みになった後は、いつでも見られるように大切に保管してください。

#### 安全上の注意 / 使用上の注意

本製品、もしくは本製品を取り付けた車両を第三者に譲渡する場合は、必ずこの取扱説明書も併せてお渡しください。お客様ご本人または第三者が、本製品及び付属品の誤った使用や、その使用中に生じた事故、その他不具合によって受けられた損害について、弊社は一切の責任を負いませんので予めご了承ください。

取扱説明書に書かれている指示を無視した使用により事故や損害が発生した場合、弊社は一切の責任を負いません。本製品を取付、使用し、製品以外の部品に不具合が発生しても本製品以外の部品の保証は、どのような事例でも一切の責任を負いかねます。

本製品を加工、分解などをされた場合は保証対象になりません。

本製品の仕様は、改良のため予告なく変更することがあります。

#### 注意

- 作業を行う際は、鋭利な部分で怪我をしないように作業用手袋などを装着し、身体を保護してください。
- 本製品を落としたり、強い衝撃を与えないでください。破損・故障の原因になります。

#### 警告

- 分解、修理、改造等は絶対にしないで下さい。怪我、故障の恐れがあります。
- 取付作業は自動車メーカーのサービスマニュアルを用意し、車両部品の脱着方法及び注意事項をよく理解して作業を行ってください。
- 万一本製品周辺から異音などがするなどの異常に気付いた時は、直ちに安全な場所に車を止め、取付を依頼した専門業者に点検を依頼してください。

## 商品が届いたら

- 商品が届きましたら、商品に間違いはないか / 破損がないかご確認ください。  
もし不足・破損その他の不具合が発生した場合は、お手数ですが、弊社までお問合せください。

## 取付時の注意

- 取付作業は自動車メーカーのサービスマニュアルを用意し、車両部品の脱着方法及び注意事項をよく理解して作業を行ってください。
- 本製品の取付作業は、シートや内装を取り外す作業が伴います。作業は信頼のおける専門業者に依頼してください。
- 本製品はノーマル車両への取付を想定し製作されています。社外部品を装備されている場合、本製品の取付が出来ないもしくは取付後に支障をきたす場合がございます。
- 取付作業を行う場合は、エンジンを停止し平坦な場所で行ってください。
- 取付作業時に怪我をしないように注意して下さい。

## 取付後の注意

- 取り付け後は定期的に製品に支障がないか確認を行って下さい。
- 万が一使用中に製品に不具合が生じた場合はすぐに使用を中止し、販売店または弊社までご連絡ください。

## 守っていただきたいこと

- 本製品の加工、改造は絶対に行わないでください。
- 適合車両以外に取付された場合、本製品の機能・性能及び安全性について保証いたしかねますので、絶対にしないでください。

## 車検に関して

- 本製品は車検対象部品に該当はしませんが、取り付け位置（角度）によっては、荷室の容積が変わり構造等変更の手続き（最大積載量の変更）が必要になる場合があります。詳しくは管轄の陸運支局にお問合せ下さい。

## 商品内容

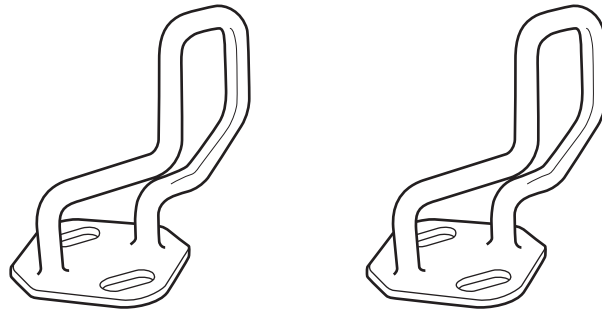

本体 × 2 つ (左右共通パーツ)

## 必要工具



トルクス (いじり止め) T50/T55  
ソケットレンチ 14mm

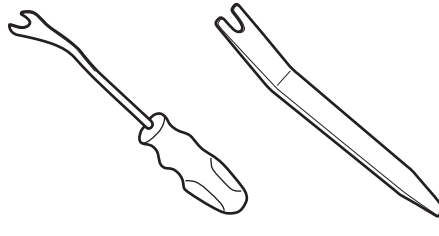

内張はがし

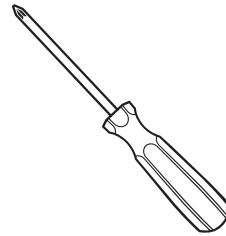

プラスドライバー

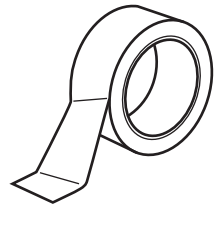

養生テープ

- 50系シートクッション跳ね上げ車は下記も必要  
ソケットレンチ 10mm もしくは 12mm

## 取り付け位置に関して

○本製品は取り付け推奨位置を設けております。推奨位置より倒した状態での使用も可能となっておりますが商品の構造上、推奨位置より内装部品の取り付けが難しくなります。またどの位置であっても必ず「内装トリムの取り付け前」に左右のストライカ位置の微調整を行ってください。

※推奨位置はあくまで快適度 / 取り付けし易さを考慮した位置であり車検対応を謳っているものではありません。

## ○取り付け推奨位置 (左右共通)

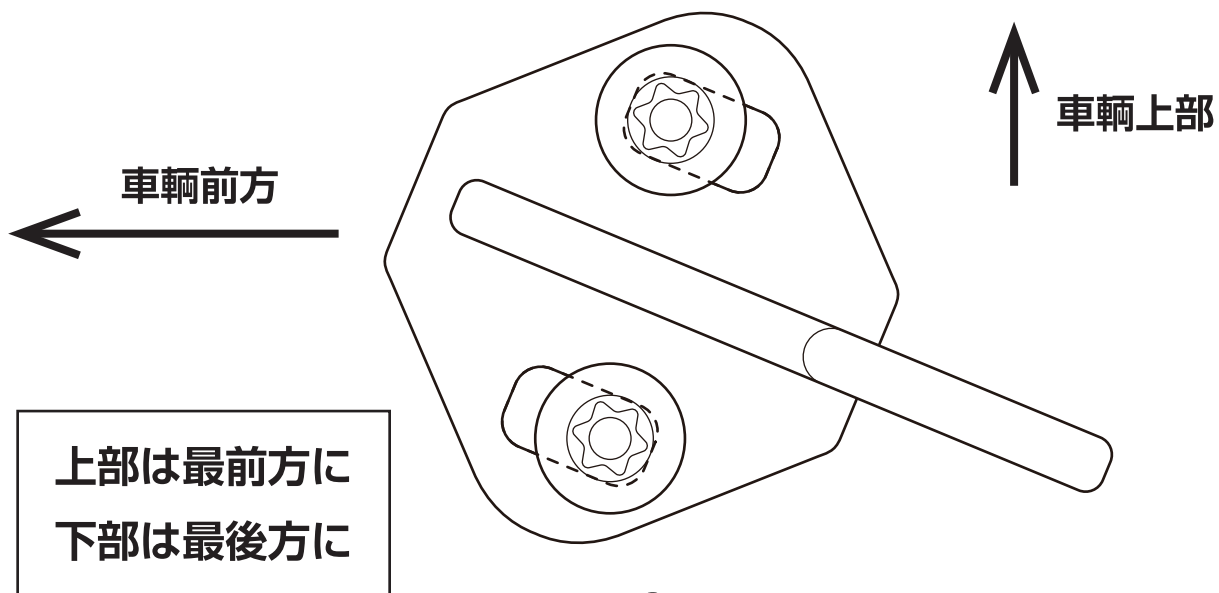

## 取付方法

1. シートクッション固定車両はシートクッションを取り外します。シートのフチを掴み真上に引っ張り上げロックを外します（左右ともに）

 ロックは非常に固いので注意してください。



2. 160系シートクッション跳ね上げ車輛は、シート前方のロックを解除しシートを外します。50系のシートクッション跳ね上げ車輛は、クッション裏もしくはヒンジ側のボルト（※）を緩めシートを取り外します。

（※） クッション裏ボルト 10mm  
ヒンジ側ボルト 12mm



3. サイドシルカバーを取り外します。



4. ハイブリッド車はクッション下のカバーを外します。



## 取付方法

5. シートベルトを固定しているボルトを外します。  
(ボルトサイズ 14mm)



6. リアゲートを開けゲートストライカー部のカバーを外します。(ネジ6箇所)



7. カーペットを固定しているクリップを外しシートバック側までカーペットをめくります。



8. 背もたれを固定しているボルトを外しシートを前方にずらします。  
(ボルトサイズ トルクス(いじり止め)T55)



## 取付方法

9. 背もたれを固定しているヒンジを外します。  
(ボルトサイズ トルクス (いじり止め) T55)



10. 内張り (トリム) を取り外します。

 トリム固定クリップを破損しないように注意してください。



11. 純正ストライカーを取り外します。  
(ボルトサイズ トルクス (いじり止め) T50)



12. 3 ページの「取り付け位置に関して」を参照にし本製品を取り付けます。  
(製品は共通パーツとなり左右はありません)

 左右のストライカー位置の調整を行い  
背もたれが正常にロック出来るか確認します。



## 取付方法

13. 傷防止のためにストライカー取り出し穴周辺を養生します。



14. 内張（トリム）及びクリップを破損しないように注意しながら取り付けてください。



製品の構造上、取り外し時より取り付けは難しくなります。  
はじめにストライカーをトリム穴から出してから取り付けると比較的作業がスムーズに行えます。

外した反対の手順でその他の部品を取り付け完成です。



純正ストライカー



超リクライニングストライカー

商品のお問い合わせ先

**CS マーケティング株式会社**

〒594-0031 大阪府和泉市伏屋町 4-9-33

TEL0725-55-1111